

Onduleur à onde sinusoïdale pure

MANUEL DE L'UTILISATEUR



Modèles disponibles :

FS600 FS1000 FS1500 FS2000 FS2500 FS3000 FS4000

1. Explication des symboles



DANGER!

Consigne de sécurité : Le non-respect de cette consigne entraînera des blessures mortelles ou graves.



AVERTISSEMENT!

Consigne de sécurité : Le non-respect de cette consigne peut entraîner des blessures mortelles ou graves.



AVIS!

Le non-respect de cette instruction peut provoquer des dommages matériels et altérer le fonction du produit.



NOTE

Informations supplémentaires pour l'utilisation du produit.

2. Consignes générales de sécurité

2.1 Sécurité générale

Le fabricant décline toute responsabilité pour les dommages dans les cas suivants :

- . Assemblage ou connexion défectueux
- . Dommages au produit résultant d'influences mécaniques et d'une tension de connexion incorrecte
- . Modifications du produit sans autorisation expresse du fabricant
- . Utilisation à des fins autres que celles décrites dans le manuel d'utilisation

Tenez compte des informations de sécurité de base suivantes lorsque vous utilisez des appareils électriques pour vous protéger contre :

- . Choc électrique
- . Risques d'incendie
- . Blessure

2.2 Sécurité générale



DANGER!

- . En cas d'incendie, utilisez un extincteur adapté appareils électriques.



AVERTISSEMENT!

- . Utilisez l'appareil uniquement comme prévu.

. Assurez-vous que les bornes rouge et noire n'entrent jamais en contact.

. Débranchez l'appareil de l'alimentation électrique :

- Avant le nettoyage et l'entretien

- Avant de changer un fusible

. Si vous démontez l'appareil :

- Détachez toutes les connexions

Assurez-vous qu'aucune tension n'est présente à aucune des entrées et sorties

. L'appareil ne doit pas être utilisé si l'appareil lui-même ou le câble de connexion sont visiblement endommagés.

. Si ce câble d'alimentation de cet appareil est endommagé, il doit être remplacé par le fabricant, le service client ou une personne de qualification similaire afin d'éviter tout risque pour la sécurité.

. Cet appareil ne peut être réparé que par du personnel qualifié. Des réparations inappropriées peuvent entraîner de graves dangers.

. Cet appareil peut être utilisé par des enfants âgés de 8 ans ou plus, ainsi que par des personnes ayant des capacités physiques, sensorielles ou mentales diminuées ou manquant d'expérience et/ou de connaissances, à condition qu'elles soient surveillées ou qu'elles aient appris à utiliser l'appareil en toute sécurité. et sont conscients des risques qui en découlent.

. Les appareils électriques ne sont pas des jouets.

Conservez et utilisez toujours l'appareil hors de portée des enfants.

. Les enfants doivent être surveillés pour s'assurer qu'ils ne jouent pas avec l'appareil.



AVIS!

. Avant la mise en service, vérifiez que la tension indiquée sur la plaque signalétique correspond à celle de l'alimentation électrique.

. Assurez-vous que d'autres objets ne peuvent pas provoquer de court-circuit au niveau des contacts de l'appareil.

. Ne retirez jamais la fiche de la prise par le câble de raccordement.

. Rangez l'appareil dans un endroit sec et frais.

2.3 Sécurité lors de l'installation de l'appareil DANGER !



. N'installez jamais l'appareil dans un endroit où il existe un risque d'explosion de gaz ou de poussière.



PRUDENCE!

. Assurez-vous que l'appareil repose fermement.

L'appareil doit être installé et fixé de manière à ce qu'il ne puisse pas basculer ou tomber.



AVIS!

. N'exposez pas l'appareil à une source de chaleur (telle que la lumière directe du soleil ou le chauffage). Évitez ainsi un chauffage supplémentaire de l'appareil.

. Installez l'appareil dans un endroit sec et protégé des projections d'eau.

2.4 Sécurité lors du raccordement électronique de l'appareil

DANGER ! Risque d'électrocution



. Si vous travaillez sur des systèmes électriques, assurez-vous qu'il y a quelqu'un à portée de main qui peut vous aider en cas d'urgence.

AVERTISSEMENT!



. Assurez-vous que le câble a une section suffisante.

. Posez les câbles de manière à ce qu'ils ne puissent pas être endommagés par les portes ou le capot moteur.

Des câbles écrasés peuvent entraîner des blessures graves.

PRUDENCE!



. Posez les câbles de manière à ce qu'ils ne puissent pas trébucher ou être endommagés.



AVIS!

. Utilisez des conduits ou des goulottes de câbles s'il est nécessaire de faire passer les câbles à travers des panneaux métalliques ou d'autres panneaux présentant des bords tranchants.

. Ne posez pas le câble secteur 230 V et le câble 12 V DC dans le même canal.

. Ne posez pas le câble de manière à ce qu'il soit lâche ou fortement plié.

. Fixez solidement les câbles.

. Ne tirez pas sur les câbles.

2.5 Utilisation de l'appareil en toute

sécurité DANGER ! Risque d'électrocution

. Ne touchez pas les câbles exposés à mains nues.



2.5 Utilisation de l'appareil en toute sécurité

DANGER! Risque d'électrocution

Ne touchez pas les câbles exposés à mains nues.



AVERTISSEMENT!

Utilisez l'appareil uniquement dans des pièces fermées et bien ventilées.



PRUDENCE!

. N'utilisez pas l'appareil

- En milieu salé, humide ou humide

- A proximité de fumées corrosives - A

proximité de matériaux combustibles - Dans des

zones présentant un risque d'explosion.

. Avant de démarrer l'appareil, assurez-vous que le câble d'alimentation et la fiche sont secs.

. Coupez toujours l'alimentation électrique lorsque vous travaillez sur l'appareil.

. Veuillez noter que certaines parties de l'appareil peuvent encore conduire la tension même si le fusible a sauté.

. Ne débranchez aucun câble lorsque l'appareil est encore en cours d'utilisation.



AVIS!

. Assurez-vous que les entrées et sorties d'air de l'appareil ne sont pas couvertes.

. Assurer une bonne ventilation.

4. Présentation La

série FS est une génération d'onduleurs à onde sinusoïdale pure avec une nouvelle base de boîtier sur la série NP. L'onduleur peut être largement utilisé dans les zones CC à CA, telles que le système d'alimentation CA, le système de véhicule, l'alimentation électrique de camping-car, le système de surveillance de sécurité, le système d'éclairage de secours, le système d'alimentation sur le terrain, le système d'alimentation domestique, etc.

Caractéristiques: . THD inférieur (distorsion harmonique totale). Efficacité de conversion élevée.

bonne protection : alarme basse tension, arrêt basse tension, arrêt haute tension, surchauffe,

surcharge, court-circuit, fuite à la terre, protection contre l'inversion de polarité.

. Refroidissement par air contrôlé par la température et la charge.

. Port USB 5 V 2,1 A. Port

de télécommande.

Télécommande LCD, télécommande sans fil en option. Écran LCD dans l'onduleur

en option. Certifié CE, ROHS, E8, ETL.

. Entrée DC12V/24/48V. Sortie

AC100-127V ou AC220-240V

5. Apparence

FS600-1000 :

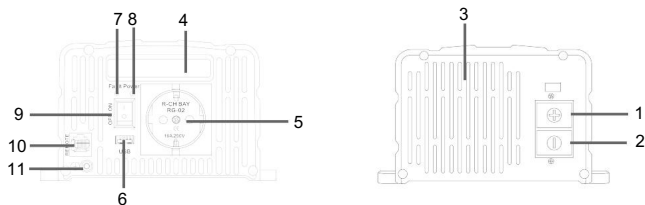

FS1500-4000 :

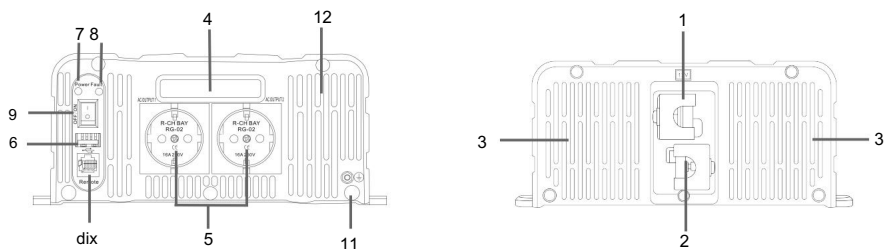

1 borne d'entrée CC positive	5 prises de sortie CA	9 Interrupteur marche/arrêt	
2 bornes d'entrée CC négatives	6 ports de sortie USB 5 V CC 2,1 A	10 Port de télécommande	
3 ventilateur de refroidissement	7 Indicateur LED vert	Borne de mise à la terre	
4 écrans LCD	8 voyants LED rouges	12 Zone de refroidissement	

6. Schéma de connexion

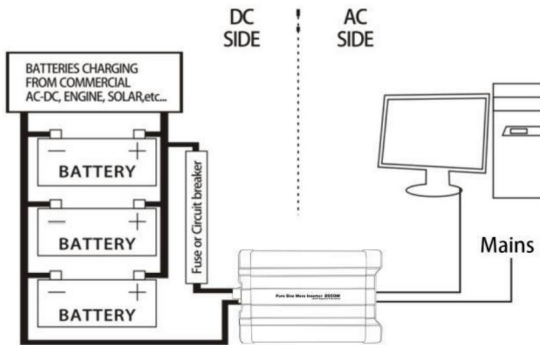
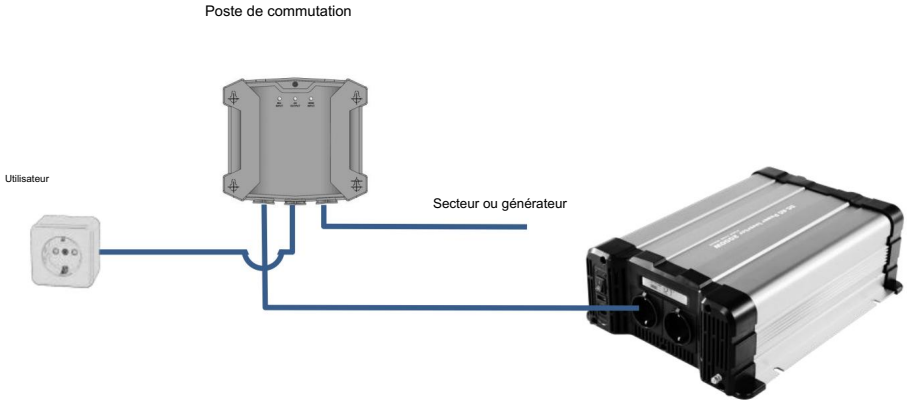

Il est recommandé de connecter la borne d'entrée CC de l'onduleur à la batterie terminal directement.

Ne le connectez pas à la borne de la source de charge. Sinon, les pointes de tension de charge de la source de charge peuvent provoquer une protection contre les surtensions de l'onduleur.

7. Installation

.Lisez attentivement toutes les instructions d'installation dans le manuel avant installation.

.Soyez très prudent lors de l'installation des batteries, veuillez porter des lunettes de protection lors de l'installation de la batterie au plomb de type ouvert. Et rincez à l'eau claire à temps pour le contact avec l'acide de la batterie.

.Gardez la batterie éloignée de tout objet métallique, ce qui pourrait provoquer un court-circuit. circuit de la batterie.

.Des connexions électriques desserrées et des fils corrodés peuvent entraîner une chaleur élevée qui peut faire fondre l'isolation des fils. Brûlez les matériaux environnants. Assurez-vous que les connexions sont bien serrées et fixez les câbles avec des pinces pour éviter qu'ils ne balancement blanc déplaçant l'onduleur.

.La tension d'entrée CC doit suivre strictement le tableau des paramètres. Aussi Une tension d'entrée CC élevée ou trop basse affectera le fonctionnement normal de l'onduleur et même l'endommager. La surtension doit être inférieure à 17 V pour le système 12 V. Et moins de 34 V pour le système 24 V et moins de 68 V pour le système 48 V.

.Sélectionner les câbles de connexion en fonction de la densité de courant de 3,5A/mm² ou moins.

.Évitez la lumière directe du soleil et l'infiltration de la pluie lors de son installation à l'extérieur.

.Après avoir éteint l'interrupteur d'alimentation, n'ouvrez pas et ne touchez pas le panneau interne. composant immédiatement, effectuer les opérations associées après 10 minutes est recommandé.

.N'installez pas l'onduleur dans un environnement difficile tel que humide, gras, inflammable, explosif ou accumulation de poussière.

.La sortie CA est de haute tension, ne touchez pas la connexion du câblage à éviter les chocs électriques.

.Pour éviter les blessures, ne touchez pas le ventilateur pendant qu'il fonctionne

8. Montage

Procédures d'installation :

Étape 1 : Le personnel professionnel lit attentivement ce manuel.

Étape 2 : Déterminez l'emplacement d'installation et l'espace de dissipation thermique.

Pour garantir une convection thermique naturelle, vous devez installer l'onduleur dans un endroit avec un débit d'air suffisant et un dégagement minimum de 150 mm par rapport à la partie supérieure de l'onduleur. et les bords inférieurs.



La ventilation est fortement recommandée en cas de montage dans une enceinte.

Étape 3 : Câblage

Les charges CA doivent être déterminées par la puissance de sortie continue de l'onduleur.

La puissance de pointe de la charge CA doit être inférieure à la puissance de pointe instantanée de l'onduleur ou l'onduleur sera endommagé.



Réglez l'interrupteur de l'onduleur sur OFF avant de procéder au câblage.

Lors du câblage, ne fermez pas le disjoncteur ou le fusible. Assurez-vous que les fils de Les pôles «+» et «-» sont correctement polarisés.

Un fusible dont le courant est 2 à 2,5 fois le courant nominal de l'onduleur doit être installé du côté de la batterie. La distance entre eux ne dépasse pas 150 mm.

Les positions des bornes et des ports sur le côté varient selon les modèles d'onduleur.

Étape 4 : Allumez l'onduleur

- 1) Allumez le disjoncteur à la borne d'entrée de l'onduleur ou le fusible à l'extrémité de la batterie.
- 2) Allumez l'interrupteur de l'onduleur, le voyant bleu s'allumera, ce qui indique une sortie CA normale.
- 3) Allumez les charges CA une par une et vérifiez l'état de fonctionnement de l'onduleur et les charges.



Lors de l'alimentation de différentes charges, il est recommandé d'allumer le charge avec un courant d'impulsion important. Et puis allumez la charge avec un plus petit courant d'impulsion après la sortie de charge est stable.

- 4) Si l'indicateur de défaut clignote en rouge et que le buzzer retentit après la mise sous tension du onduleur. Veuillez éteindre immédiatement la charge et l'onduleur.

9. Entretien

Les inspections et tâches de maintenance suivantes sont recommandées au moins deux fois par an pour obtenir les meilleures performances.

- 1) Assurez-vous qu'aucun blocage du flux d'air autour de l'onduleur. Enlevez toute saleté et fragments sur le dissipateur thermique.
- 2) Vérifiez tous les fils nus pour vous assurer que l'isolation n'est pas endommagée de manière grave. solarisation, usure par frottement, sécheresse, insectes ou rats, etc. Réparer ou remplacer certains fils si nécessaire.
- 3) Vérifiez et confirmez que la LED ou l'écran LCD correspond au fonctionnement réel. Faites attention à tout dépannage ou indication d'erreur, prenez des mesures correctives si nécessaire.
- 4) Vérifiez toutes les bornes pour détecter tout signe de corrosion, de dommage à l'isolation, de niveau élevé. température ou brûlure/décoloration, et serrez les vis des bornes.
- 5) Éliminez la saleté, les insectes nicheurs et la corrosion à temps.
- 6) Vérifiez et confirmez que le parafoudre est en bon état. Remplacer un nouveau un à temps pour éviter d'endommager l'onduleur et même d'autres équipements.



Risque de choc électrique! Assurez-vous que toute l'alimentation est coupée. Tout le pouvoir dans le condensateur a été déchargé avant d'effectuer les opérations ci-dessus

La garantie ne s'applique pas aux conditions suivantes :

1. Les dommages sont causés par une mauvaise utilisation ou un environnement inapproprié.
2. Le courant/tension/puissance de charge dépasse la valeur limite de l'onduleur.
3. Les dommages causés par la température de fonctionnement dépassent la plage nominale.
4. Arc. Les incendies, explosions et autres accidents sont causés par le non-respect des autocollants de l'onduleur ou instructions manuelles.
5. Démontez et réparez l'onduleur sans autorisation.
6. Les dommages sont causés par un cas de force majeure.
7. Dommages survenus pendant le transport ou la manutention.

Tout changement sans préavis !

10.ACCESSOIRES



CR80
Télécommande Plug and Play avec :
Bouton ON / OFF



CRD80
Télécommande Plug and Play avec :
Bouton ON / OFF; Écran LCD d'état de fonctionnement et affichage des erreurs



CRW88
Télécommande sans fil, interrupteur marche/arrêt



CRD99
Télécommande Plug and Play avec :
Bouton ON / OFF; Écran LCD d'état de fonctionnement et affichage des erreurs

Dessin mécanique

Modèles FS600

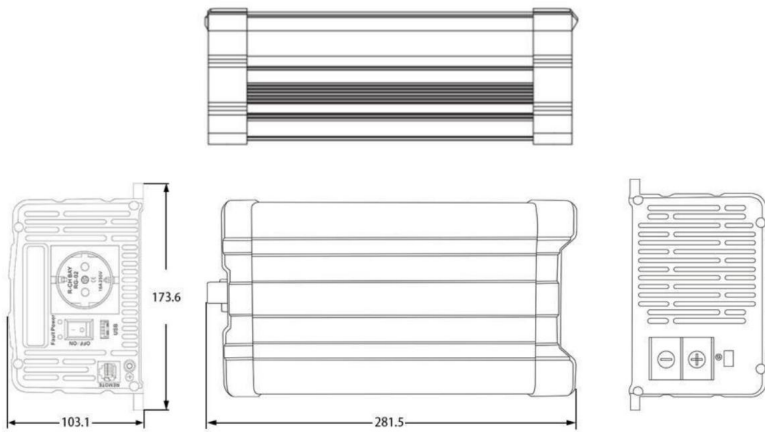

Modèles FS1000

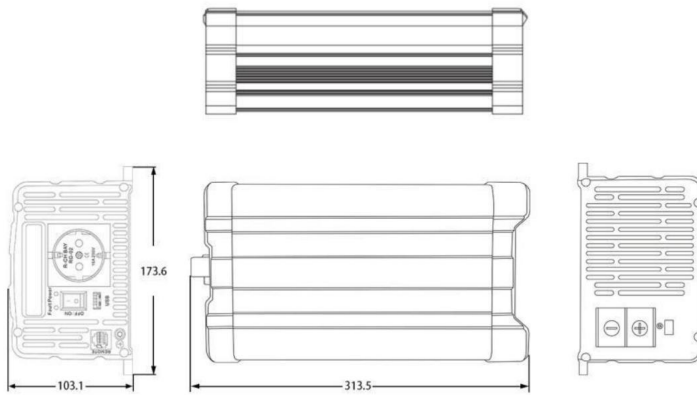

Modèles FS 1500 et FS 2000

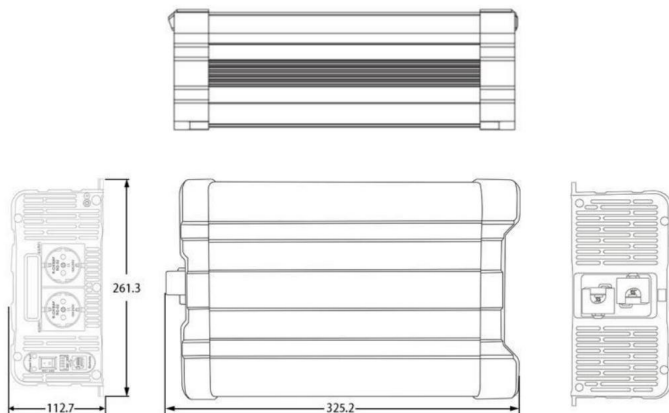

Modèles FS 2500 et FS3000

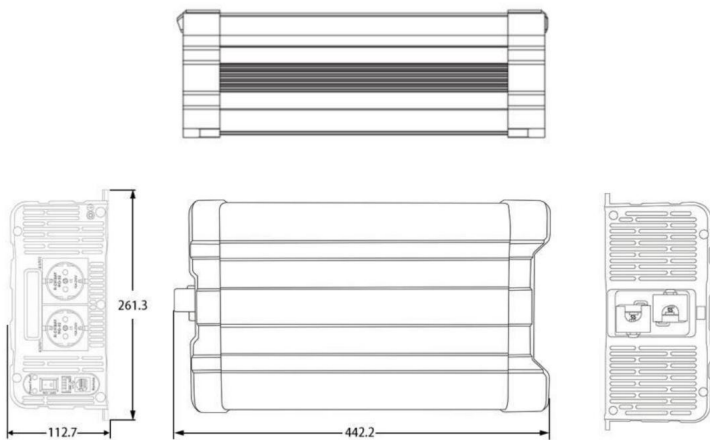

Modèles FS4000

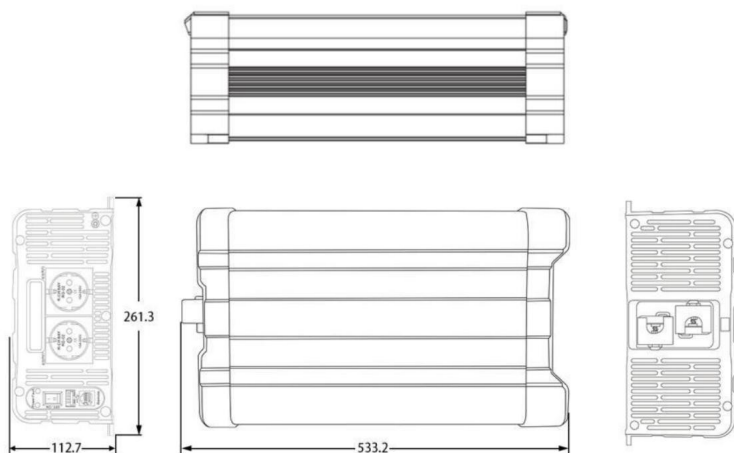

SAUDRAIS Ludovic
2 impasse coquelin
35600 BAINS SUR OUST
Web: www.lucampers.com
Mail: contact@lucampers.com
Tel: 02 44 84 50 05
SIREN 434717492 APE:4532Z